



ТЕХНОЛОГИИ
ДЛЯ ВОПЛОЩЕНИЯ
ВАШИХ ИДЕЙ!

ОБРАБАТЫВАЮЩИЙ ЦЕНТР С ЧПУ

для сверления и фрезерования
алюминиевых профилей

DELTAMACHINERY ALUMAX DM-2MH-3200

3+1 с ручной сменой инструмента
и поворотным столом



delta-tehno.ru



НАЗНАЧЕНИЕ

Данный станок спроектирован для высокоточной обработки алюминиевых профилей, используемых в производстве мебели, оконно-дверных систем и светопрозрачных фасадов. Он идеально подходит для фрезерования круглых отверстий, пазов, замочных скважин, а также для снятия фасок, гравировки плоскостей и других технологических операций. Шпиндель имеет возможность поворота в диапазоне от -90° до $+90^{\circ}$.

ПРЕИМУЩЕСТВА СТАНКА

- Кинематика "+1" (Поворотный стол)

В отличие от обычных 3-осевых станков, здесь стол может наклоняться на угол $\pm 90^{\circ}$.

Что это дает: Вы можете обрабатывать левую, правую и верхнюю грани алюминиевого профиля за один цикл фиксации. Это исключает погрешности, возникающие при ручном перевороте заготовки, и в 2–3 раза ускоряет производство.

- Система перемещения и точность

Ось X (длина 3200 мм): Использование косозубой рейки позволяет станку быстро перемещаться вдоль длинного профиля без потери точности, которая могла бы возникнуть из-за провисания длинного винта.

Оси Y и Z: Шарико-винтовые пары (ШВП) обеспечивают микронную точность при заглаблении и фрезеровании сложных контуров (например, под замки или фурнитуру).

- Стандарт патрона ISO 30 Это промышленный стандарт, который позволяет легко подбирать цанги и патроны под любые диаметры фрез (от тонких гравировальных до мощных торцевых).
- Высокая производительность: Скорость перемещения по оси X в 50 м/мин позволяет очень быстро позиционировать инструмент вдоль длинных заготовок.
- Мощный привод: Шпиндель на 4,5 кВт достаточно силен для уверенного фрезерования не только тонкостенного алюминия, но и более толстых профилей.
- Компактная зона Y: Ширина обработки в 280 мм подтверждает специализацию станка именно на профильных системах (фасады, окна, двери).
- Энергопотребление: Общая мощность в 9 кВт требует соответствующей подготовки электросети предприятия.
- Массивная база гасит вибрации, что предотвращает поломку тонких фрез.
- Подача СОЖ в зону реза продлевает срок службы инструмента в 5-10 раз.

ТЕХНИЧЕСКИЕ ХАРАКТЕРИСТИКИ

Электропитание	380 В, 50 Гц
Общая мощность	4,5 кВт x 2 (9 кВт)
Мощность одного шпинделя	4,5 кВт
Рабочее давление воздуха	0,5 ~ 0,6 МПа
Скорость вращения шпинделя	18 000 об/мин
Максимальный диаметр фрезерования	Ф20 мм
Точность позиционирования	0,03 мм
Зажимное устройство	250 мм (ширина/ход зажимов)
Ход по оси X	3200 мм
Ход по оси Y	160 мм
Ход по оси Z	100 мм
Скорость перемещения по оси X (холостого хода)	50 м/мин
Скорость перемещения по осям Y и Z	15 м/мин
Габаритные размеры	4500 x 1800 x 2100 мм

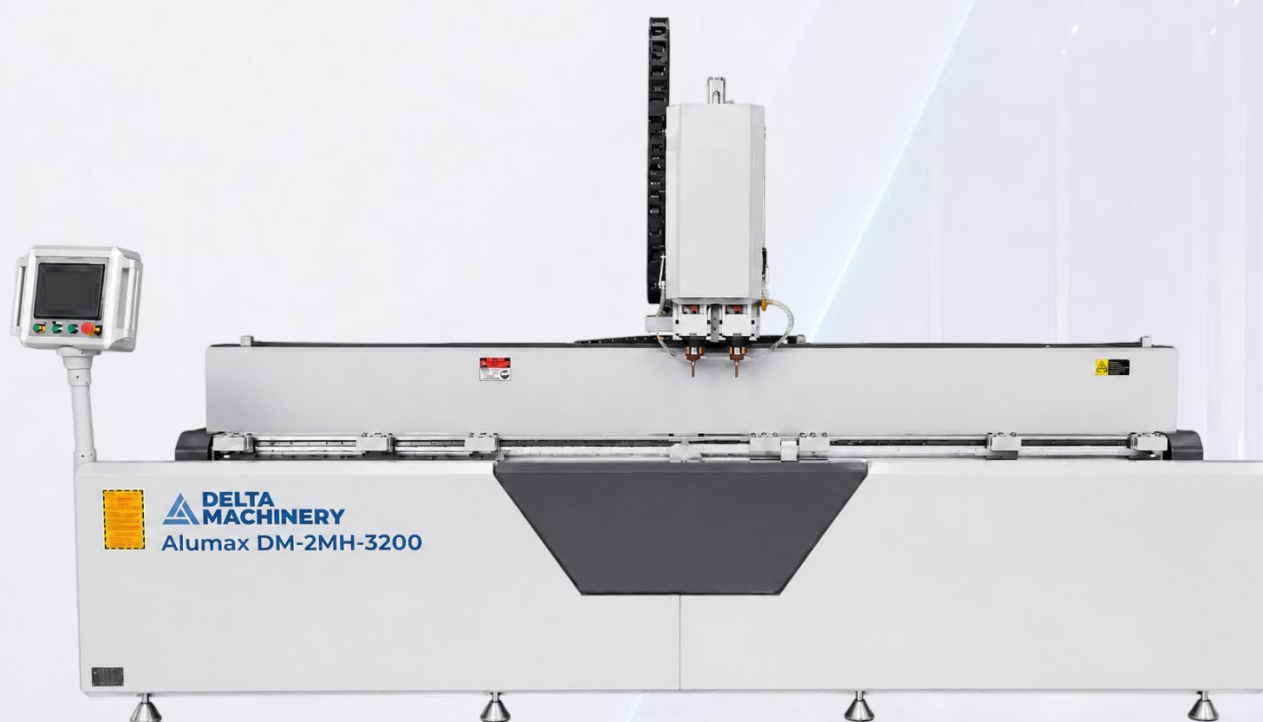

КОНСТРУКТИВНЫЕ ОСОБЕННОСТИ

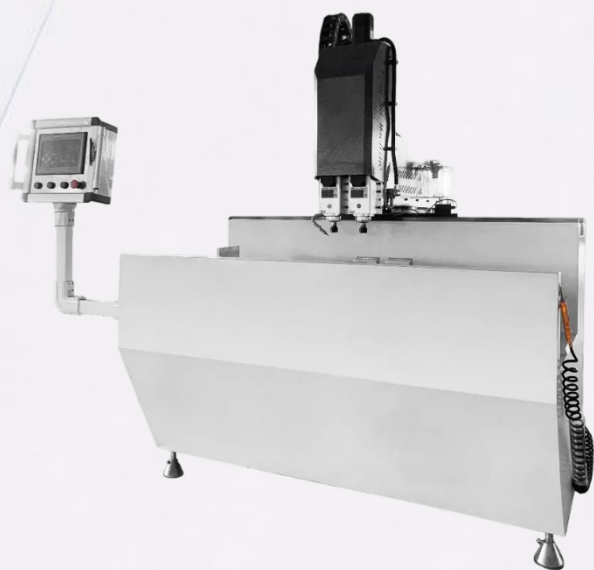

ПРОЧНАЯ КОНСТРУКЦИЯ

Основные компоненты выполнены из стальных конструкций, прошедших термическую обработку для снятия внутренних напряжений, что обеспечивает жесткость и долговечность станины.

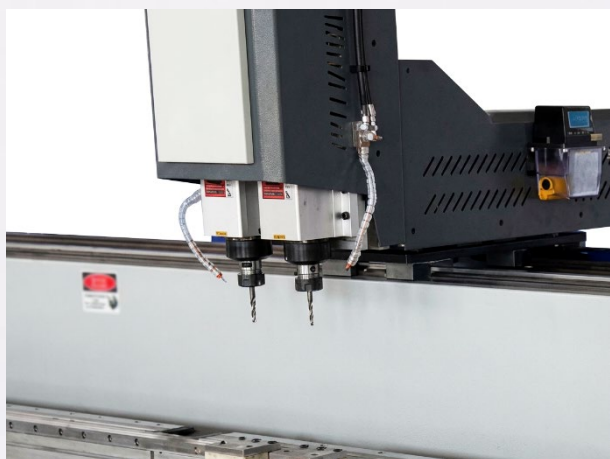

ВЫСОКОТЕХНОЛОГИЧНЫЙ ШПИНДЕЛЬ

Два высокотехнологичных шпинделя (работают попеременно) с воздушным охлаждением производства Италия. Мощность одного шпинделя 4,5 кВт

Высокие обороты (до 18 000) обеспечивают «зеркальный» срез алюминия. Отличается высокой точностью, повышенным уровнем безопасности и исключительной надежностью.



СИСТЕМА УПРАВЛЕНИЯ И ПРИВОДА

Управление осуществляется современной системой ЧПУ. Поддержка G-кодов и интуитивно понятный интерфейс для оператора.



СИСТЕМА ПЕРЕМЕЩЕНИЯ

Ось X (длина 3000 мм): Использование косозубой рейки позволяет станку быстро перемещаться вдоль длинного профиля без потери точности, которая могла бы возникнуть из-за провисания длинного винта.

Оси Y и Z: шарико-винтовые пары (ШВП) обеспечивают микронную точность при заглаблении и фрезеровании сложных контуров (например, под замки или фурнитуру).

Поворотный стол: Рабочий стол поворачивается на 180 градусов ($-90^\circ \rightarrow 0^\circ \rightarrow +90^\circ$). Профиль может быть обработан с трех сторон за одну установку. При обработке глубоких отверстий (отверстий особой формы) сквозная обработка может выполняться путем поворота стола, что значительно повышает эффективность и качество работы

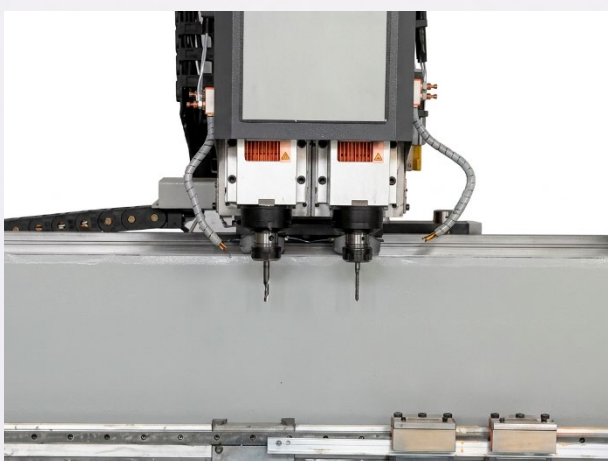

РУЧНАЯ СМЕНА ИНСТРУМЕНТА

Цанговый патрон соответствует стандарту ISO 30 ER 32, что гарантирует безопасность и надежность крепления.



СИСТЕМА СМАЗКИ

Автоматическая система смазки с бочком.



СИСТЕМА ОХЛАЖДЕНИЯ

Для охлаждения фрез используется импульсная система распыления, контролируемая системой управления



В ЦИФРАХ

15⁺
лет

на рынке
оборудования

50⁺
тысяч

оборудованных
производств

20
складов

в крупнейших
городах России,
Казахстана, Беларуси
и стран СНГ

10⁺
лет

на рынке
клеевых
материалов

500
тонн

клеевых материалов
всегда в наличии

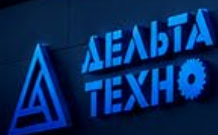

СТАНКИ | ИНСТРУМЕНТ
КЛЕЕВЫЕ МАТЕРИАЛЫ



ПРОМЫШЛЕННОЕ ОБОРУДОВАНИЕ

для производства мебели,
металлообработки и деревообработки

СТАНКИ | ИНСТРУМЕНТ | КЛЕЕВЫЕ МАТЕРИАЛЫ



8 (861) 205 29 02

delta-tehno.ru